

# UNICA 20

- Termosigillatrice carrellata sottovuoto in atmosfera protetta
- Vacuum thermosealing machine on wheels with protective atmosphere
- Thermoscelluseuse sous vide et sous atmosphère protectrice sur chariot
- Fahrbares Vakuum-Thermoschweißgerät mit Schutzgasausführung
- Termoselladora con mueble al vacío en atmósfera protegida



**VALKO**<sup>®</sup>

# UNICA 20

UNICA 20 è la termosigillatrice sottovuoto in atmosfera protetta, carrellata su ruote, pensata per il confezionamento sottovuoto di vaschette di varie misure, dedicata alla gastronomia, ai supermercati, ai catering, ecc..

UNICA 20 is the vacuum thermo-sealing machine on wheels, studied for the vacuum packaging of containers of different sizes and is ideal for gastronomies, supermarkets, catering and so on. The easiness and the rapidity in swapping the dies allow to package under vacuum several types of trays.

Mod.

## UNICA 20



### CARATTERISTICHE

- Costruita in acciaio inox e alluminio
- Pompa 20 m<sup>3</sup>/h delle migliori marche
- Vasca in acciaio inox
- Campana in alluminio stampato
- Caricamento e passaggio film bobina protetto igienicamente
- Scheda elettronica con sensore e 5 programmi memorizzabili
- n. 3 riduttori di volume in dotazione

### CHARACTERISTICS

- Built in stainless steel and in aluminium
- Vacuum pumps of 20 m<sup>3</sup>/h of the top brands
- Lower chamber in stainless steel
- Upper chamber pressed in aluminium
- Loading and passage of the film spool hygienically protected
- Electronic board with sensor and 5 memorizable programs
- No. 3 volume reducers

### CARACTERISTIQUES

- Construite en acier inox et aluminium
- Pompe à vide 20 m<sup>3</sup>/h des meilleurs marques
- Cuve en acier inox
- Cloche en aluminium embouti
- Chargement et passage film protégé hygiéniquement
- Carte électronique avec senseur et 5 programmes mémorisables
- 3 réducteurs de volume en polyéthylène

### MERKMALE

- Aus rostfreiem Stahl und Aluminium gebaut
- 20 m<sup>3</sup>/h Vakuumpumpen von besten Marken
- Untere Kammer aus rostfreiem Stahl
- Obere Kammer tiefgezogen aus Aluminium
- Ladung und Durchgang der Folie hygienisch geschützt
- Steuerungsplatine mit Sensor und 5 speicherbaren Programmen
- 3 Polythen-Platten

### CARACTERÍSTICAS

- Construida en acero inox y aluminio
- Bomba 20 m<sup>3</sup>/h de las mejores marcas
- Contenedor de acero inox
- Campana de aluminio moldeado
- Carga y paso película bobina protegidos higiénicamente
- Tarjeta electrónica con sensor y 5 programas almacenables
- n. 3 reductores de volumen incluidos

UNICA 20 est la thermoscelleuse sous vide et sous atmosphère protectrice, sur chariot, étudiée pour l'emballage sous vide de barquettes aux différentes dimensions, dédiée à la gastronomie, aux supermarchés, aux catering etc..

UNICA 20 ist ein fahrbares Vakuum-Thermoschweißgerät mit Schutzgasausführung. Dieses Modell ist für die Vakuum-Verpackung von Schalen verschiedener Größen, speziell für die Gastronomie, die Supermärkte, das Catering usw. konzipiert.

UNICA 20 es la termoselladora al vacío en atmósfera protegida, con mueble sobre ruedas, diseñada para el envasado al vacío de bandejas de diferentes medidas, dedicada a charcuterías, supermercados, caterings, etc..

## Optionals



- Stampo singola impronta per piatto 180x180 mm
- Die single impression for tray 180x180 mm
- Outillage à empreinte unique pour barquettes 180x180 mm
- Werkzeug einfache Aufnahme für Teller 180x180 mm
- Molde para el sellado de un plato 180x180 mm



- Stampo doppia impronta per vaschette GN 1/8 x 2 (160x130 mm x 2)
- Die double impression for trays GN 1/8 x 2 (160x130 mm x 2)
- Outillage à double empreinte pour barquettes GN 1/8 x 2 (160x130 mm x 2)
- Werkzeug doppelte Aufnahme für Schalen GN 1/8 x 2 (160x130 mm x 2)
- Molde para el sellado de dos bandejas GN 1/8 x 2 (160x130 mm x 2)



- Stampo singola impronta per vaschette GN ¼ (160x260 mm)
- Die single impression for trays GN ¼ (160x260 mm)
- Outillage à empreinte unique pour barquettes GN ¼ (160x260 mm)
- Werkzeug einfache Aufnahme für Schalen GN ¼ (160x260 mm)
- Molde para el sellado de una bandeja GN ¼ (160x260 mm)



- Stampo doppia impronta per vaschette GN ¼ x 2 (160x260 mm x 2)
- Die double impression for trays GN ¼ x 2 (160x260 mm x 2)
- Outillage à double empreinte pour barquettes GN ¼ x 2 (160x260 mm x 2)
- Werkzeug doppelte Aufnahme für Schalen GN ¼ x 2 (160x260 mm x 2)
- Molde para el sellado de dos bandejas GN ¼ x 2 (160x260 mm x 2)



- Stampo singola impronta per vaschette GN ½ (260x315 mm)
- Die single impression for trays GN ½ (260x315 mm)
- Outillage à empreinte unique pour barquettes GN ½ (260x315 mm)
- Werkzeug einfache Aufnahme für Schalen GN ½ (260x315 mm)
- Molde para el sellado de una bandeja GN ½ (260x315 mm)

- A richiesta si possono avere impronte di varie forme e dimensioni
- On request it is possible to get dies of different forms and sizes
- Sur demande il est possible d'avoir des empreintes de formes et dimensions diverses
- Auf Anfrage sind Werkzeuge von verschiedenen Formen und Grössen erhältlich
- Bajo petición se pueden tener bandejas de diferentes formas y tamaños

# UNICA 20

## Optionals



- Piastra saldante universale con lame di taglio anteriore e posteriore
- Universal sealing plate with front and back cutting edges
- Plaque de chauffe universelle avec lames antérieure et postérieure
- Universale Schweißplatte mit vorderer und hinterer Klinge
- Plancha soldadora universal con hojas de corte delantero y trasera



- Piastra saldante con fustellatura + stampo singola impronta per piatto 180x180 mm
- Sealing plate with profile cut and die single impression for tray 180x180 mm
- Plaque de chauffe avec coupe aux contours + outillage à empreinte unique pour barquette 180x180mm
- Schweißplatte mit Schneidevorrichtung + Werkzeug einfache Aufnahme für Teller 180x180 mm
- Plancha soldadora con recorte perimetral + molde para el sellado de un plato 180x180 mm



- Piastra saldante con fustellatura + stampo doppia impronta per vaschette GN 1/8 x 2
- Sealing plate with profile cut and die double impression for trays GN 1/8 x 2
- Plaque de chauffe avec coupe aux contours + outillage à double empreinte pour barquettes GN 1/8 x 2
- Schweißplatte mit Schneidevorrichtung + Werkzeug doppelte Aufnahme für Schalen GN 1/8 x 2
- Plancha soldadora con recorte perimetral + molde para el sellado de dos bandejas GN 1/8 x 2



- Piastra saldante con fustellatura + stampo singola impronta per vaschette GN 1/4
- Sealing plate with profile cut and die single impression for trays GN 1/4
- Plaque de chauffe avec coupe aux contours + outillage à empreinte unique pour barquettes GN 1/4
- Schweißplatte mit Schneidevorrichtung + Werkzeug einfache Aufnahme für Schalen GN 1/4
- Plancha soldadora con recorte perimetral + molde para el sellado de una bandeja GN 1/4

- La fustellatura non è disponibile per le vaschette GN 1/2 e GN 1/4 x 2
- Profile cut not available for trays GN 1/2 and GN 1/4 x 2
- La coupe aux contours n'est pas disponible pour les barquettes GN 1/2 et GN 1/4 x 2
- Die Schneidevorrichtung für die GN 1/2 und GN 1/4 x 2 Schalen ist nicht erhältlich
- El recorte perimetral no está disponible para las bandejas GN 1/2 y GN 1/4 x 2

- A richiesta è possibile avere la fustellatura di stampi speciali
- Customized profile cut for dies available on request
- Sur demande il est possible d'avoir des coupes aux contours d'outillages spécifiques
- Auf Anfrage wird die Folien-Schneidevorrichtung für kundenspezifische Werkzeuge angefertigt
- Bajo petición se puede tener el recorte perimetral de moldes especiales

# Optionals



- Comprensore d'aria silenziato con serbatoio d'accumulo integrato nella termosigillatrice (modello da 5 litri)
- Silent compressed air generator with air tank housed in the machine body (5 lt. model)
- Compresseur silencieux avec réservoir intégré dans la machine (modèle à 5 lt.)
- Schallgedämpfter Luftkompressor mit Luftspeicher im Gerät integriert (5 Lt. Modell)
- Compresor de aire silenciado con tanque de acumulación incorporado en la termoselladora (modelo de 5 litros)



- Comprensore d'aria silenziato con serbatoio d'accumulo (modello da 9 litri)
- Silent compressed air generator with air tank (9 lt. model)
- Compresseur silencieux avec réservoir (modèle à 9 lt.)
- Schallgedämpfter Luftkompressor mit Luftspeicher (9 Lt. Modell)
- Compresor de aire silenciado con tanque de acumulación (modelo de 9 litros)









- Valvola di blocco per miscele ad alto contenuto di Ossigeno ( $O_2 > 21\%$ )
- Safety vane for high oxygen ( $O_2 > 21\%$ ) gas mixtures
- Electrovanne de sécurité à oxygène ( $O_2 > 21\%$ )
- Sicherheitsabsperventil für Gasmischungen mit hohem Oxygeengehalt ( $O_2 > 21\%$ )
- Válvula de bloqueo para mezclas con alto contenido de oxígeno ( $O_2 > 21\%$ )

- A richiesta pompa da 40 m<sup>3</sup>/h (non è possibile il montaggio del compressore d'aria integrato)
- On request 40 m<sup>3</sup>/h pump (not compatible with internal air compressor)
- Sur demande: pompe 40 m<sup>3</sup>/h (non compatible avec le compresseur intégré)
- Auf Anfrage: Pumpe 40 m<sup>3</sup>/h (Integrierter Luftkompressor in diesem Fall nicht möglich)
- Bajo petición bomba de 40 m<sup>3</sup>/h (no es posible el montaje del compresor de aire integrado)

# UNICA 20

## CONFIGURAZIONE STAMPI - MOULDS CONFIGURATION CONFIGURATION DES MOULES - KONFIGURATION DER NUETZEN CONFIGURACIÓN MOLDES

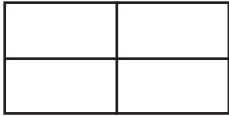
Impronte Impressions Empreintes Nutzen Improntas	Senza fustellatura Without profile cut Sans coupe autour Ohne Konturschneidung Sin recorte perimetral	Con fustellatura With profile cut Avec coupe autour Mit Konturschneidung Con recorte perimetral
1	 315 x 260 mm	 300 x 210 mm
2	 260 x 160 mm	 210 x 148 mm
3	 260 x 100 mm	 80 x 210 mm
4	 125 x 160 mm	 110 x 148 mm

### IMPORTANTE

- L'altezza massima possibile delle vaschette è di 100 mm
- Tutte le grandezze sono indicate in mm (millimetri) e sono intese come dimensioni massime possibili
- Ogni tipo di stampo può essere confermato solo dopo la visione di una campionatura di vaschette
- Ulteriori tipi di stampi sono possibili su richiesta

### IMPORTANT

- The maximal height of the trays can be 100 mm
- All sizes are indicated in mm (millimetres) and are intended as maximum sizes possible
- Each type of mould can be confirmed only after having received some samples of trays
- Additional types of moulds are available on request

### ATTENTION

- La hauteur maximale des barquettes peut être de 100 mm
- Toutes les dimensions sont indiqués en mm (millimètres) et ce sont les tailles maximales possibles
- Chaque type de moule peut être confirmé seulement après avoir reçu les échantillons
- D'autres types de moules sont disponibles sur demande

### ZU BEACHTEN

- Maximale Höhe der Schalen ist 100 mm
- Alle Größen sind in mm (Millimeter) angegeben und sind die maximalen möglichen Größen
- Jede Art von Nutzen kann erst nach Betrachten des Ausfallmusters der Schalen bestätigt werden
- Andere Nutzen sind auf Anfrage erhältlich

### IMPORTANTE

- La altura máxima posible de las bandejas es 100 mm
- Todas las dimensiones están indicadas en mm (milímetros) y se consideran dimensiones máximas posibles
- Cada tipo de molde se puede confirmar solo después de la visión de un muestreo de bandejas
- Otros tipos de moldes están disponibles bajo petición

## TECHNICAL INFO

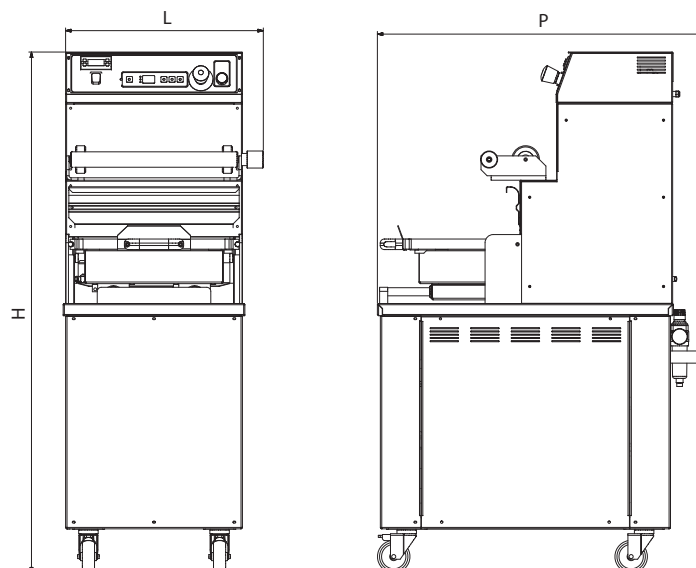

Modello Model Modèle Modell Modelo	Larghezza Width Larguer Breite Anchura	Profondità Depth Profondeur Tiefe Profundidad	Altezza Height Hauteur Höhe Altura	Impronta max. stampo Max. impression of the die Empreinte max. sur l'outillage Max. Abdruck Siegelform Impronta máx. molde	Altezza max. vaschette Max. height of the cup Hauteur max. barquette Max. Höhe der Schale Altura máx. bandejas	Bobina / Roll Bobine / Rolle / Bobina		Pompa vuoto Vacuum pump Pompe à vide Vakuumpumpe Bomba vacío	Tensione Voltage Tension Spannung Voltaje	Potenza Power Puissance Leistung Potencia	Peso Weight Poids Gewicht Peso
						Larghezza Width Larguer Breite Anchura	ø max. Max. ø ø max. Max. ø ø máx.				
<b>UNICA 20</b>	450 mm	800 mm	1290 mm	315 x 260 mm	100 mm	340 mm	220 mm	20 m <sup>3</sup> /h	230V~	2200 W	Kg 125

### REQUISITI MINIMI PER COMPRESSORE

- Pressione in ingresso alla termosigillatrice 6 bar
- Capacità di generazione 50 litri/min
- Serbatoio d'accumulo 5 litri

### MINIMUM FEATURES REQUIRED FOR COMPRESSED AIR GENERATOR

- Incoming pressure to the thermosealing machine 6 bar
- Generation capacity 50 litres/min
- Storage air tank 5 litres

### CARACTERISTIQUES MINIMALES REQUISES POUR LE COMPRESSEUR

- Pression entrée thermoscelluse 6 bar
- Capacité de génération 50 litres/min
- Réservoir d'accumulation 5 litres

### MINDESTANFORDERUNGEN DES DRUCKLUFTKOMPRESSOR

- Eingangsdruck 6 Bar
- Erzeugungskapazität 50 Liter/Min.
- 5 Liter Speicher

### REQUISITOS MÍNIMOS PARA COMPRESOR

- Presión en la entrada de la termoselladora 6 bares
- Capacidad de generación 50 litros/min
- Tanque de acumulación 5 litros



**VALKO** srl  
Via Berlino, 1  
24040 Bottanuco  
(Bergamo) Italy

**Phone**  
+39.035.4992010  
**Fax**  
+39.035.4992015

[www.valko.com](http://www.valko.com)  
[info@valko.com](mailto:info@valko.com)

Made in Italy



Le fotografie rappresentate contengono optional.  
Pictures with accessories.  
Les photos représentées sont avec des options.  
Photos mit Zubehören.  
Las fotografías muestran los opcionales.

La ditta VALKO si riserva il diritto di apportare qualsiasi modifica per il miglioramento delle sue apparecchiature.  
VALKO reserves the right to change its equipment in order to improve it.  
Document non contractuel. La VALKO pratique une politique d'amélioration permanente et se réserve le droit de modifier ses appareils sans notification préalable.  
Änderungen für Verbesserungen vorbehalten.  
La empresa VALKO se reserva el derecho de realizar modificaciones para mejorar sus aparatos.