

COMPATTA 520-SAP

- Termosigillatrice automatica
- Automatic thermosealing machine
- Operculeuse automatique
- Automatische Siegelmaschine
- Termoselladora automática



VALKO[®]

Vacuum packaging technology

Made in Italy

COMPATTA 520-SAP

Mod.

COMPATTA 520-SAP



CARATTERISTICHE

- Costruita in acciaio inox AISI 304 e alluminio Peraluman
- Caricamento e passaggio film bobina protetto igienicamente
- Termoregolatore per controllo temperatura piastra saldante
- Pannello comandi con ricette per gestione programmi e diverse altezze vaschette
- Stampa singola/doppia/tripla impronta con sistema cambio stampo rapido possibile
- Altezza massima vaschetta 100 mm
- Gestione apparecchiatura con pannello operatore e PLC
- Grado di protezione IP55
- Controllo presenza vaschetta sul piano di carico
- Avanzamento e riavvolgimento film bobina automatico

CHARACTERISTICS

- Built in AISI 304 stainless steel and Peraluman aluminium
- Loading and passage of the film spool hygienically protected
- Thermoregulator for sealing plate temperature regulation
- Machine operated by control panel and PLC
- Single/double/triple impression tooling equipped with quick tooling changing system possible
- Control panel with program for different tray heights
- Automatic feeding and rewind of the film roll
- Protection degree IP55
- Tray presence check on the loading plane
- Maximal height of the tray 100 mm

CARACTERISTIQUES

- Construite en acier inox AISI 304 et aluminium Peraluman
- Gestion appareillage par panneau de commande et PLC
- Contrôle présence barquette sur le plan de chargement
- Panneau de contrôle pour gestion programmes multiples pour usage différentes hauteurs des barquettes
- Outillage avec empreinte unique, double ou triple avec système de changement rapide de l'outillage possible
- Chargement et passage bobine du film protégés hygiéniquement
- Niveau de protection IP55
- Hauteur maximale de la barquette 100 mM
- Régulateur de température pour le contrôle de la température de la plaque de soudure
- Avancement et récupération chutes film automatique

MERKMALE

- Aus rostfreiem AISI 304 Stahl und Peraluman Aluminium
- Temperaturregler für Kontrolle der Schweissplattetemperatur
- Steuerung durch Bedienungsfeld und PLC
- Automatischer Vorschub und Restfolienaufwickler der Filmrolle
- Steuerung durch Bedienungsfeld für Auswahl von verschiedenen Programmen und Schalentiefen
- Ladung und Durchgang der Folie hygienisch geschützt
- Maximale Höhe der Schale 100 mm
- Anwesenheitskontrolle beim Eingang und Ausgang der Schale
- Schutzart IP55
- Werkzeuge mit einfach-/doppel-/dreifach- Aufnahme und mit schnellem Werkzeugwechsel-System möglich

CARACTERÍSTICAS

- Construida en acero inox AISI 304 y aluminio Peraluman
- Termorregulador para control temperatura placa soldadora
- Gestión equipo con panel operador y PLC
- Panel de mandos para gestión programas y diferentes alturas de bandejas
- Molde de una/dos/tres bandejas con sistema de cambio molde rápido posible
- Carga y paso película bobina protegidos higiénicamente
- Altura máxima bandeja 100 mm
- Control de presencia de bandeja en la superficie de carga
- Grado de protección IP55
- Avance y bobinado película bobina automáticos

COMPATTA 520-SAP

Optionals

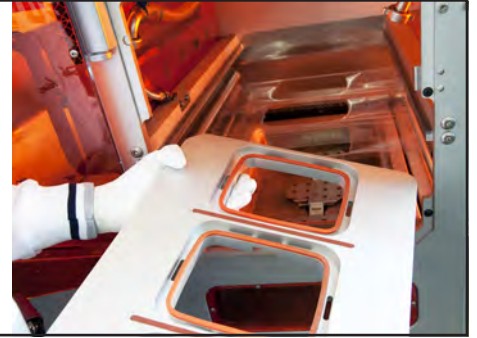
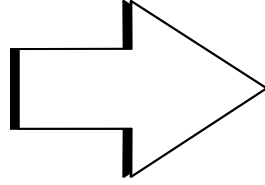
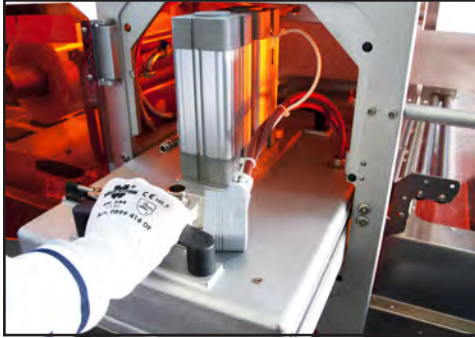

- Stampo aggiuntivo completo (cambio stampo rapido)
- Extra tool (easy change system)
- Outillage additionnel (changement outillage rapide)
- Zusätzliches Werkzeug (schneller Werkzeugwechsel)
- Molde adicional completo (cambio molde rápido)

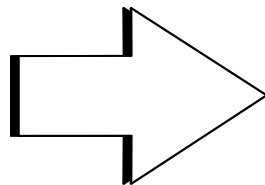

- Kit centraggio film prestampato
- System for pre-printed film usage
- Système de centrage pour usage film préimprimé
- System für die Zentrierung von der vorgedruckten Folie
- Kit centrado película preimpresa







Optionals



- Rullieria estendibile in acciaio inox con ruote (estendibile fino a 3,5 metri)
- Extendable roller conveyor in stainless steel with wheels (extendable up to 3.5 meters)
- Convoyeur à rouleaux inox extensible sur roues (extensible jusqu'à 3,5 mètres)
- Ausdehnbarer fahrbarer Rollenförderer aus Edelstahl (Erweiterbar bis zu 3,5 Meter)
- Transportador de rodillos extensible de acero inox con ruedas (extensible hasta 3,5 metros)

COMPATTA 520-SAP

CONFIGURAZIONE STAMPI - MOULDS CONFIGURATION - CONFIGURATION DES MOULES KONFIGURATION DER NUETZEN - CONFIGURACIÓN MOLDES

Impronte Impressions Empreintes Nutzen Improntas	
1	 420 x 300 mm
	 Ø 280 mm
2	 280 x 190 mm
	 Ø 190 mm
3	 130 x 280 mm
	 Ø 130 mm *

* min. Ø 100 mm

IMPORTANTE

- L'altezza massima possibile delle vaschette è di 100 mm
- Tutte le grandezze sono indicate in mm (millimetri) e sono intese come dimensioni massime possibili
- Ogni tipo di stampo può essere confermato solo dopo la visione di una campionatura di vaschette
- Ulteriori tipi di stampi sono possibili su richiesta

IMPORTANT

- The maximal height of the trays can be 100 mm
- All sizes are indicated in mm (millimetres) and are intended as maximum sizes possible
- Each type of mould can be confirmed only after having received some samples of trays
- Additional types of moulds are available on request

ATTENTION

- La hauteur maximale des barquettes peut être de 100 mm
- Toutes les dimensions sont indiqués en mm (millimètres) et ce sont les tailles maximales possibles
- Chaque type de moule peut être confirmé seulement après avoir reçu les échantillons
- D'autres types de moules sont disponibles sur demande

ZU BEACHTEN

- Maximale Höhe der Schalen ist 100 mm
- Alle Größen sind in mm (Millimeter) angegeben und sind die maximalen möglichen Größen
- Jede Art von Nutzen kann erst nach Betrachten des Ausfallmusters der Schalen bestätigt werden
- Andere Nutzen sind auf Anfrage erhältlich

IMPORTANTE

- La altura máxima posible de las bandejas es 100 mm
- Todas las dimensiones están indicadas en mm (milímetros) y se consideran dimensiones máximas posibles
- Cada tipo de molde se puede confirmar solo después de la visión de un muestreo de bandejas
- Otros tipos de moldes están disponibles bajo petición

TECHNICAL INFO

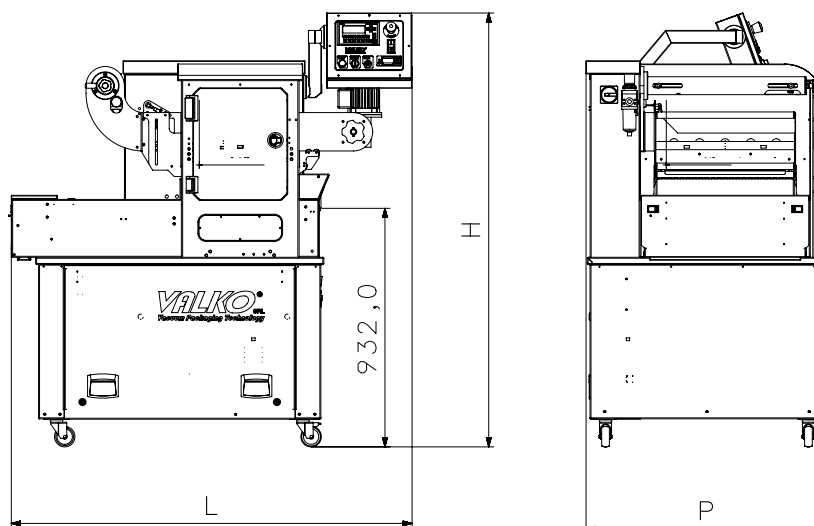

Modello Model Modèle Modell Modelo	Larghezza Width Larguer Breite Anchura	Profondità Depth Profondeur Tiefe Profundidad	Altezza Height Hauteur Höhe Altura	Impronta max. - Max. impression Empreinte max. - Max. Abdruck Impronta máx.			Altezza max. vaschette Max. height of the cup Hauteur max. barquette Max. Höhe der Schale Altura máx. bandejas	Bobina / Roll Bobine / Rolle / Bobina		Tensione Voltage Tension Spannung Voltaje	Potenza Power Puissance Leistung Potencia	Peso Weight Poids Gewicht Peso
				Singola Single Simple Einfacher Una	Doppia Double Double Doppelter Dos	Tripla Triple Triple Dreifach Triple		Larghezza Width Larguer Breite Anchura	Ø max. Max. Ø Ø max. Max. Ø Ø máx.			
COMPATTA 520-SAP	1560 mm	990 mm	1660 mm	420x300 mm	190x280 mm	130x280 mm	100 mm	520 mm	220 mm	400V 3N~	1700 W	Kg 290

REQUISITI MINIMI PER COMPRESSORE

- Pressione in ingresso alla termosigillatrice 5 bar
- Capacità di generazione 200 litri/min
- Serbatoio d'accumulo 50 litri
- Consumo aria compressa a 5 bar: 30 litri/ciclo circa

MINIMUM FEATURES REQUIRED FOR COMPRESSED AIR GENERATOR

- Incoming pressure to the thermosealing machine 5 bar
- Generation capacity 200 litres/min
- Storage air tank 50 litres
- Compressed air consumption at 5 bar: about 30 litres/cycle

CARACTERISTIQUES MINIMALES REQUISES POUR LE COMPRESSEUR

- Pression entrée thermoscelluse 5 bar
- Capacité de génération 200 litres/min
- Réservoir d'accumulation 50 litres
- Consommation air comprimée à 5 bar: 30 litres/cycle à peu près

MINDESTANFORDERUNGEN DES DRUCKLUFTKOMPRESSOR

- Eingangsdruck 5 Bar
- Erzeugungskapazität 200 Liter/Min.
- 50 Liter Speicher
- Druckluftverbrauch bei 5 Bar: 30 Lt./Zyklus zirka

REQUISITOS MÍNIMOS PARA COMPRESOR

- Presión en la entrada de la termoselladora 5 bares
- Capacidad de generación 200 litros/min
- Tanque de acumulación 50 litros
- Consumo aire comprimido a 5 bares: 30 litros/ciclo aprox.



VALKO srl
Via Berlino, 1
24040 Bottanuco
(Bergamo) Italy

Phone
+39.035.4992010
Fax
+39.035.4992015

www.valko.com
info@valko.com

Made in Italy



Le fotografie rappresentate contengono optional.
Pictures with accessories.
Les photos représentées sont avec des options.
Photos mit Zubehören.
Las fotografías muestran los opcionales.

La ditta VALKO si riserva il diritto di apportare qualsiasi modifica per il miglioramento delle sue apparecchiature.
VALKO reserves the right to change its equipment in order to improve it.
Document non contractuel. La VALKO pratique une politique d'amélioration permanente et se réserve le droit de modifier ses appareils sans notification préalable.
Änderungen für Verbesserungen vorbehalten.
La empresa VALKO se reserva el derecho de realizar modificaciones para mejorar sus aparatos.